

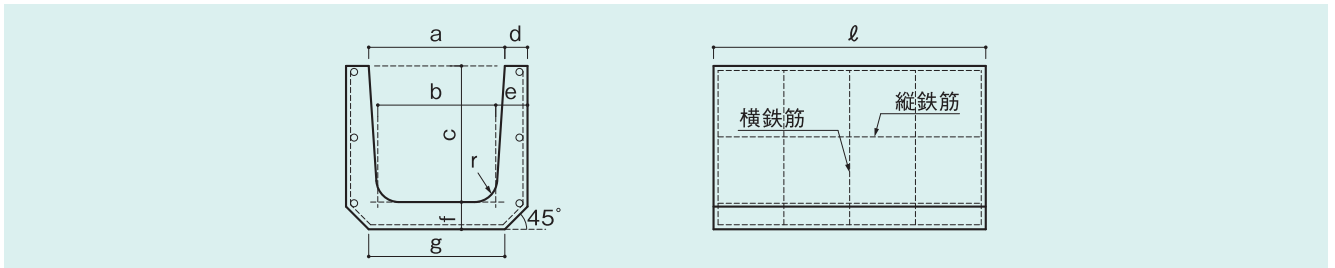

〈JIS A 5372〉

鉄筋コンクリート U 型



呼び名	寸 法 (m/m)										鉄 筋 量				重量 kg
	a	b	c	d	e	f	g	r	ℓ	縦鉄筋		横鉄筋			
										mm	本	mm	本		
鉄筋 コンクリート U型	*100	100	90	100	30	35	30	125	20	600	2.6	5	2.6	5	17
	150	150	140	150	30	35	35	160	30	600	2.6	5	2.6	5	25
	180	180	170	180	35	40	40	190	50	600	2.6	5	3.2	5	34
	240	240	220	240	45	50	50	240	50	600	3.2	7	3.2	5	56
	300A	300	260	240	50	60	60	300	50	600	3.2	9	4.0	5	70
	300B	300	260	300	50	60	60	300	50	600	3.2	9	4.0	5	80
	300C	300	260	360	50	60	65	300	50	600	3.2	11	4.0	7	92
	360A	360	310	300	50	65	65	360	50	600	4.0	11	4.0	6	91
	360B	360	310	360	50	65	65	360	50	600	4.0	11	4.0	8	101
	450	450	400	450	55	70	70	430	70	600	4.0	13	5.0	8	140
600	600	540	600	70	80	80	600	70	600	6.0	15	6.0	8	210	

※ JIS 規格外

呼び名 600 の U 型については 4 補強筋径 60m/m のものを両側にそれぞれ 4 箇所入れる。

ソケット付鉄筋コンクリート U 型 (JIS A 5372 に準ずる)

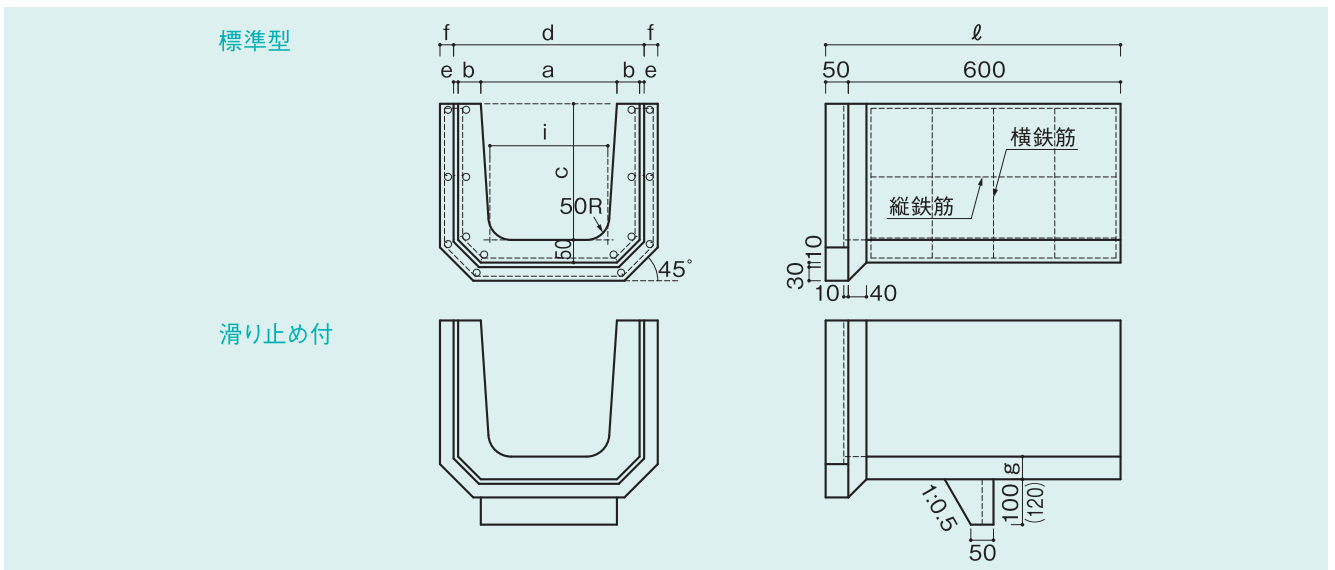

呼び名	寸 法 (m/m)										鉄 筋				重量 (kg)	
	a	b	c	d	e	f	g	i	ℓ	縦鉄筋		横鉄筋		標準	滑止付	
										mm	本	mm	本			
SU-240	240	45	240	350	10	30	50	220	650	3.2	7	3.2	5	60	64	
SU-300	300	50	300	420	10	30	50	260	650	3.2	9	4.0	5	85	90	